

12.11.2011 17:57:42 F=1.45 L:\EAGLE-4.16\projects\Stp4.09\U-Regl-StpN.sch (Sheet: 1/1)

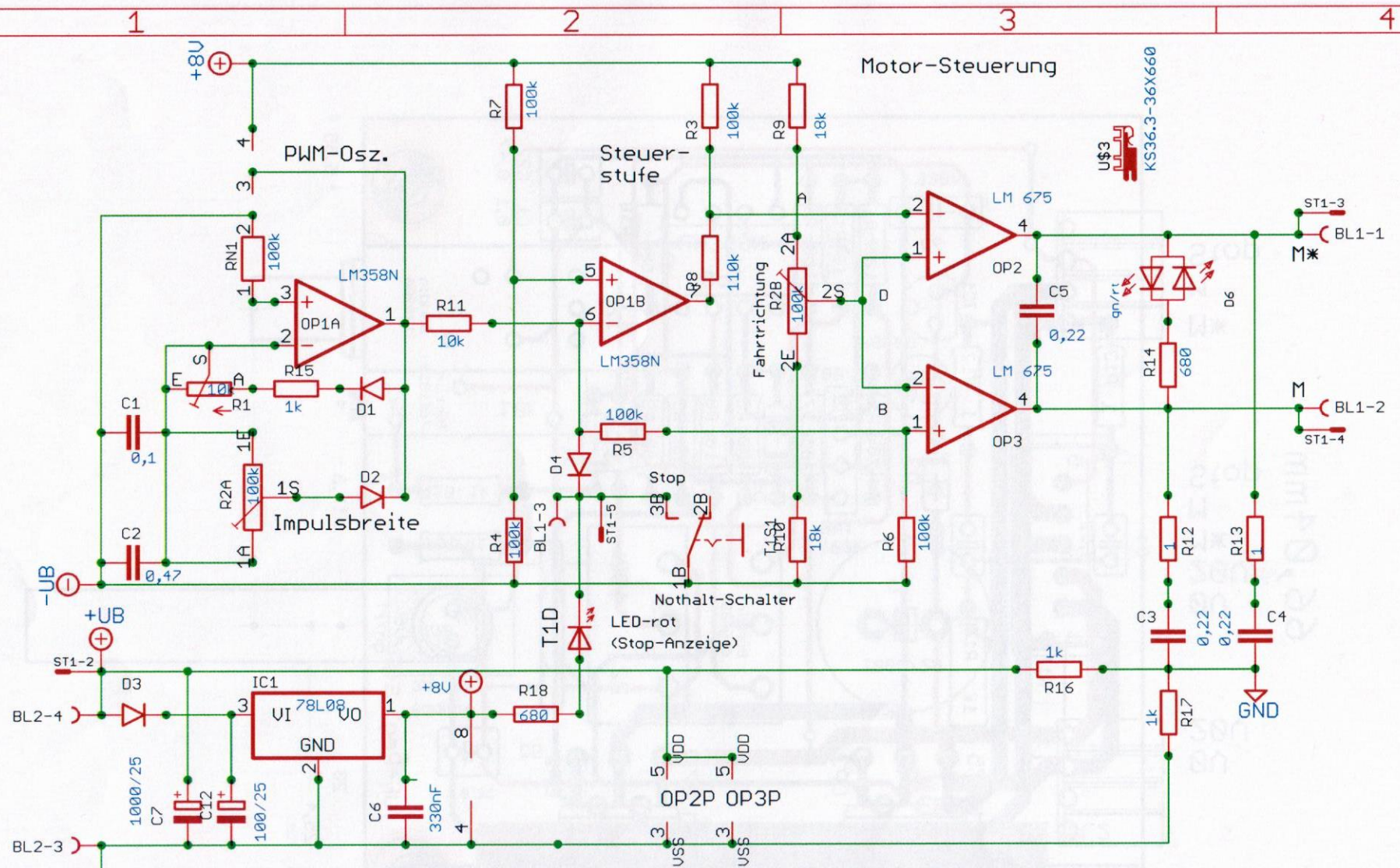

- R1 Trimpot. Bourns THT 3006-P7 10k0hm (Conrad 447236-62)
- R2 Stereopot. Piher PC-16D 2x 100k0hm (Conrad 446344-62)
- T1 Druckschalter 2x um mit LED rt Mentor 1844-2332 (Conrad 183692-62)
- Kühlkörper FK 218-KK1/2(Conrad 188298-62)
- IC1 78L08 (Conrad 183040-62)
- OP1 LM 358N (Conrad 17440-62)
- OP1/3 LM 765 (RS-Online 533-89239)
- LED-5mm-Winlelfassung (Conrad 180639-62)

Fahrregler  
 +15V 0V -15V 2 A  
 Impulsbreiten gesteuert

|                     |     |
|---------------------|-----|
| U-Regl-StpN         |     |
| 12.11.2011 17:56:46 |     |
| Seite               | 1/1 |