

# Loewe AlphaTel 2200 F

Komfort-Telefon

Bedienungsanleitung

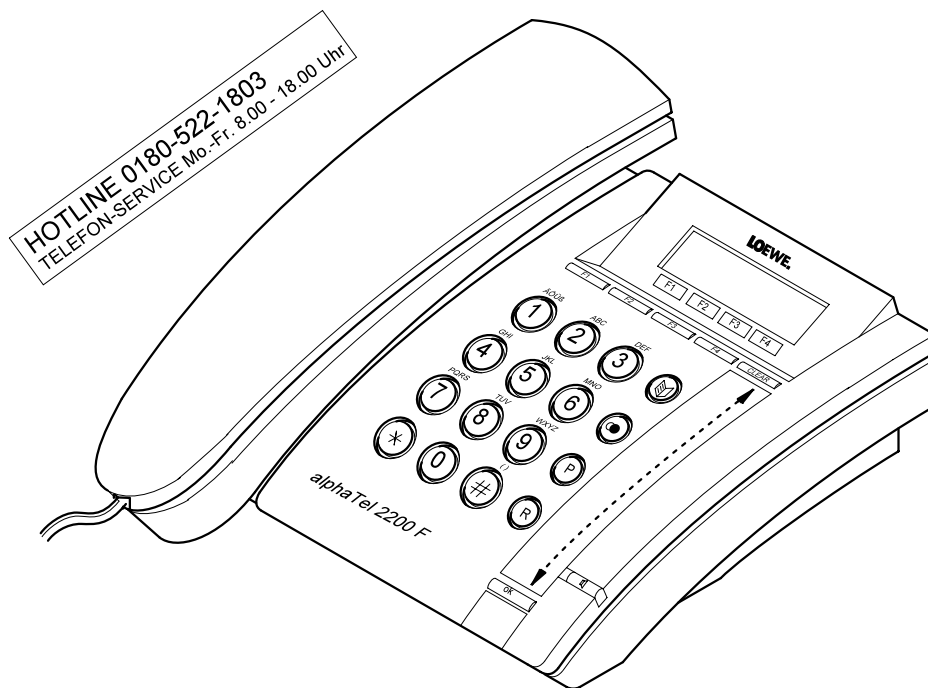

---

# LOEWE.

## Einleitung

---

### Einleitung

Ihr neues Loewe AlphaTel 2200 F bietet Ihnen – über die Grundfunktionen eines Telefons hinaus – folgende Sonderfunktionen:

- Das Display zeigt Telefonstatus, gewählte Rufnummer, Gesprächsdauer, anfallende Gebühren und alle Bedienvorgänge an.
- Sie können ein individuelles Telefonbuch mit bis zu 200 Namen und Rufnummern speichern. Die Einträge werden automatisch alphabetisch geordnet.
- Die Auswahl der Funktionen erfolgt einfach und schnell über die Wahlleiste und die Funktionstasten.

Das Loewe AlphaTel 2200 F ist BZT zugelassen und erfüllt die Richtlinien für das CE-Zeichen. Die Zulassungszeichen sind am Gehäuseboden angebracht. Sie dürfen es deshalb sowohl an einen Amtsanschluß (Hauptanschluß der TELEKOM) als auch an eine Nebenstellenanlage anschließen.

Wir haben für Sie die Bedienungsanleitung so aufgebaut, daß Sie alle Funktionen Ihres neuen Telefons genau kennenlernen.

Lesen Sie bitte alle Kapitel vor Inbetriebnahme durch und bewahren Sie die Anleitung sorgfältig auf.

Im Lieferumfang enthalten sind:

- Loewe AlphaTel 2200 F
- Hörer
- Hörschnur
- Telefonanschlußkabel
- 9V-Block-Batterie
- Bedienungsanleitung
- Kurzanleitung
- Info Blatt T-Net

**1 Geräteübersicht**

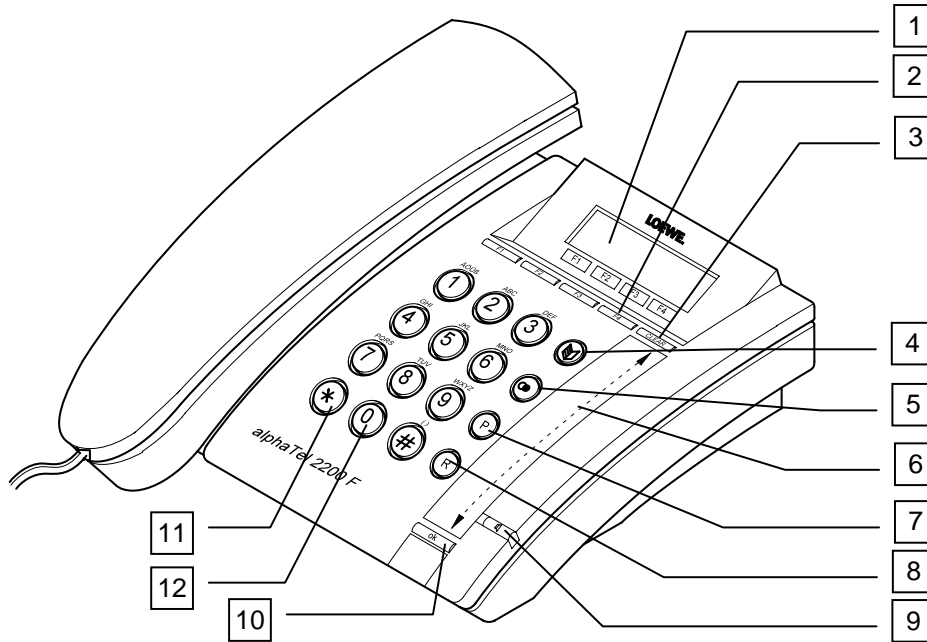

Nr.	Bezeichnung	Funktion
1	Display	Das Display zeigt die ausgewählten Funktionen, weitere Auswahlmöglichkeiten, Namen und Rufnummer oder Gebühren an.
2	Funktionstasten	Die Tasten <b>[F1]</b> ... <b>[F4]</b> haben Funktionen, die in der unteren Display-Zeile angegeben sind.
3	Abbrechen	Mit <b>[CLEAR]</b> verlassen Sie die Menüs.
4	Telefonbuch	Mit <b>[PHONEBOOK]</b> können Sie das Telefonbuch aufrufen.
5	Wahlwiederholung	Mit <b>[RECALL]</b> rufen Sie die Wahlwiederholung auf.
6	Wahlleiste	Mit <b>[CALL LOG]</b> können Sie sowohl Menüs und Telefonbucheinträge auswählen, als auch Einstellungen vornehmen.
7	Programmiertaste	Mit <b>[PROGRAM]</b> gelangen Sie in den Programmiermodus.
8	Rückfragetaste	Die Funktion von <b>[BACK]</b> hängt von Ihrer Nebenstellenanlage ab.
9	Freisprechen/ Lauthören	Mit <b>[SPEAKERPHONE]</b> aktivieren Sie Freisprechen/Lauthören.
10	Bestätigungstaste	Mit <b>[OK]</b> bestätigen Sie Eingaben bzw. führen angezeigte Funktionen aus.
11	*-Taste	Sie betätigen <b>[*]</b> , um kurzzeitig auf Tonwahl zu wechseln.
12	Zifferntasten	Mit den Zifferntasten wählen Sie Telefonnummern bzw. erstellen alpha-numerische Einträge.

## Inhaltsverzeichnis

---

### Inhaltsverzeichnis

<b>1 Geräteübersicht</b>	<b>1</b>
<b>2 Installation</b>	<b>3</b>
<b>3 Grundsätzliches zur Bedienung</b>	<b>4</b>
3.1 Anzeige und Bedienelemente	4
3.2 Menüstruktur	5
<b>4 Grundeinstellungen Telefon</b>	<b>6</b>
4.1 Wahlverfahren	6
4.2 Klingel	6
4.3 Tastenklick	7
4.4 Persönliche Identifizierungsnummer (PIN)	7
4.5 Automatische Erkennung des Besetztzeichens	8
4.6 Amtskennziffer für Nebenstellenanlagen	9
4.7 Rückfragetaste (Flash/Hook-Flash)	9
<b>5 Persönliches Telefonbuch</b>	<b>10</b>
5.1 Neuer Eintrag	10
5.2 Eintrag bearbeiten	12
5.3 Eintrag löschen	12
5.4 Anzahl der Einträge abfragen	13
5.5 Löschen des persönlichen Telefonbuchs	13
<b>6 Wählen</b>	<b>14</b>
6.1 Wahl aus dem Telefonbuch	14
6.2 Wahl bei aufliegendem Hörer	15
6.3 Wahlwiederholung	15
6.4 Wahlvorbereitung	17
6.5 Automatische Wahlwiederholung	18
6.6 Pause-Funktion	19
6.7 Zeitweilig von Impulswahl auf Tonwahl umstellen	19
<b>7 Telefonieren</b>	<b>20</b>
7.1 Freisprechen / Lauthören	20
7.2 Mikrofon stummschalten	21
7.3 Lautstärkeinstellungen	22
<b>8 Sonderfunktionen</b>	<b>23</b>
8.1 Gebührenerfassung / Gesprächsdauer	23
8.2 Konten einrichten und verwalten	24
8.3 Rufnummernsperre	25
8.4 Babyruf	27
<b>9 Allgemeine Hinweise / Garantiebedingungen</b>	<b>29</b>
<b>10 Hilfe bei Störungen / Was tun, wenn...</b>	<b>30</b>
<b>11 Index</b>	<b>32</b>

## 2 Installation

Ihr Gerät ist mit wenigen Handgriffen betriebsbereit.

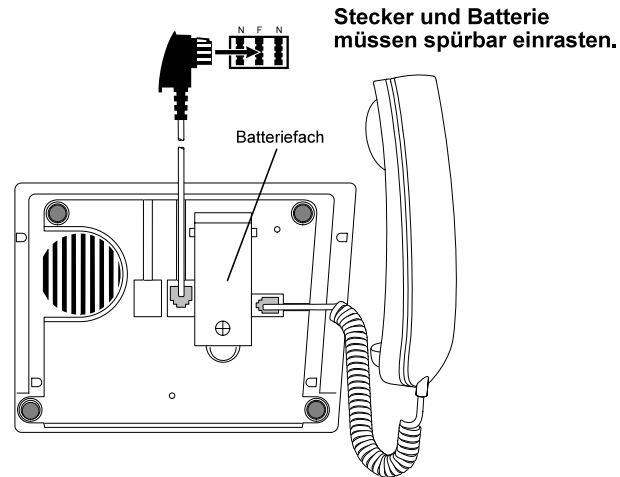

### Telefon anschließen

1. Batteriefach mit geeignetem Schraubendreher öffnen.
2. Beigelegte 9 V-Blockbatterie (Typ 6F22) einlegen.
3. Batteriefach verschließen.
4. Hörer anschließen (hierbei das lange gerade Ende des gewendelten Hörekabels ins Gerät, das kurze Ende in den Hörer einstecken).
5. TAE-Kabel anschließen.
6. Hörer kurz abnehmen.

**Bei fehlender oder leerer Batterie ist nur die Funktion Wahl bei abgenommenem Hörer möglich.**

### Batteriewechsel

Erscheint bei abgenommenem Hörer im Display BATTERIE LEER, ist die Batterie (Typ 6F22) zu wechseln und umweltfreundlich zu entsorgen.

**Aus Sicherheitsgründen muß die Verbindung zur TAE-Dose durch Ziehen des Kabels unterbrochen werden.**

**Um Speicherverlust zu vermeiden, muß der Batteriewechsel innerhalb von 10 Minuten erfolgen.**

### Empfehlungen zur Aufstellung

- Stellen Sie das Gerät auf eine ebene, rutschfeste Unterlage.
- Stellen Sie es nicht in unmittelbarer Nähe von elektrischen Geräten.
- Setzen Sie es keiner direkten Sonnenbestrahlung oder sonstigen Wärmequellen aus.
- Nicht in staubreichen oder feuchten Räumen aufstellen.

**Am Ende der Lebensdauer ihres Gerätes achten Sie auf eine umweltgerechte Entsorgung.**

### 3 Grundsätzliches zur Bedienung

#### 3.1 Anzeige und Bedienelemente

Für eine einfache und schnelle Bedienung Ihres Telefons stehen Ihnen folgende Anzeige- und Bedienelemente zur Verfügung:



Wahl Speicher  
Einträge Info



ok CLEAR

F1 F2 F3 F4



- **Wahlleiste:**  
Mit der Wahlleiste blättern Sie in den Grundeinstellungen Ihres Telefons, im Telefonbuch, in der Wahlwiederholung oder stellen die Lautstärke ein. Streichen Sie dazu einfach mit dem Finger über die Wahlleiste. Drücken Sie oben oder unten auf die Wahlleiste, wird automatisch durch die Menüs geblättert.
- **Display:**  
Das Display zeigt in der oberen Zeile eine ausgewählte Funktion, Rufnummer, Gebühren, Registereintrag und Gesprächsdauer, in der unteren Zeile Auswahlmöglichkeiten an.
- **LED-Anzeige (rotes Licht):**  
Leuchtet bei eingeschalteten Freisprechen/Lauthören. Flackert bei ankommenden Ruf.
- **Funktionstasten:**  
Mit diesen Tasten rufen Sie das persönliche Telefonbuch, die Wahlwiederholung, den Programm-Modus auf bzw. können Sie Eingaben bestätigen oder abbrechen.
- **Funktionstasten:**  
Die Tasten unter dem Display sind Funktionstasten. Die jeweils gerade mögliche Funktion wird in der unteren Zeile im Display angezeigt.
- **Zifferntasten:**  
Die Zifferntasten stehen Ihnen für die manuelle Wahl, alphanumerische Eingaben und die Grobauswahl von Registereinträgen zur Verfügung.

In der ersten Menü-Ebene wird eine Einstellung automatisch durch die Auswahl gespeichert. In der zweiten Ebene wird mit **ok** gespeichert, **CLEAR** führt zum Abbruch.

### 3.2 Menüstruktur

Über die Wahlleiste stehen Ihnen folgende Menüs im Programmiermodus zur Verfügung:

- |                                      |                                                                                                                                                                                               |
|--------------------------------------|-----------------------------------------------------------------------------------------------------------------------------------------------------------------------------------------------|
| Wahlspeicher<br>Einträge Info        | • Telefonregister <ul style="list-style-type: none"><li>- Einträge erstellen, ändern und löschen</li><li>- Anzahl der Einträge anzeigen und Telefonregister löschen</li></ul>                 |
| Wahlsperre<br>#1 #2 #3 Mode          | • Sperren von 3 festgelegten Telefonnummern <ul style="list-style-type: none"><li>- Eingabe der zu sperrenden Telefonnummern</li><li>- Sperre EIN/AUS</li><li>- Gesamtsperre</li></ul>        |
| Telefon Konten<br>#1 #2 #3 #4        | • Einrichten von vier Telefonkonten <ul style="list-style-type: none"><li>- PIN-Vergabe für Nutzer #2 bis #4</li><li>- Gebührenzähler</li></ul>                                               |
| Babyruf Aus<br>Aus Ein Numm          | • Aktivieren eines Babyrufes <ul style="list-style-type: none"><li>- Eingabe der Telefonnummer</li><li>- EIN/AUS</li></ul>                                                                    |
| Telefon einstell<br>Wahl Klingel Amt | • Grundeinstellungen des Telefons <ul style="list-style-type: none"><li>- Wahlverfahren</li><li>- Tonfolge und Lautstärke der Klingel</li><li>- Amtskennzahl für Nebenstellenanlage</li></ul> |
| PIN einstellen<br>Edit               | • PIN <ul style="list-style-type: none"><li>- eingeben/ändern/löschen</li></ul>                                                                                                               |
| Gebühreneinheit<br>Edit              | • Betrag pro Gebühreneinheit                                                                                                                                                                  |
| Tastenklick Ein<br>Aus Ein           | • Tastenklick ein/aus                                                                                                                                                                         |
| Auto-merken Ein<br>Aus Ein           | • Aufforderung zum automatischen Eintrag ins persönliche Telefonbuch                                                                                                                          |
| Besetzterken. Ein<br>Aus Ein         | • Erkennung des Besetzzeichens ein/aus                                                                                                                                                        |
| Flash = norm<br>auf ab               | • Einstellen der Zeit für die Flash-/ Hook-Flashfunktion                                                                                                                                      |

## Grundeinstellungen Telefon

### 4 Grundeinstellungen Telefon

Im Display werden in der oberen Zeile immer die aktuellen Einstellungen angezeigt.

⇒ **Ein eingehender Anruf unterbricht Programmier- und Eingabetätigkeiten.**

#### 4.1 Wahlverfahren

Ihr Telefon kann an Telefonnetzen mit Tonwahl (MFV) oder Impulswahl (I WV) betrieben werden. Ab Werk ist Tonwahl voreingestellt.

*So stellen Sie das Wahlverfahren um:*



Telefon einstell  
Wahl Klingel Amt

1. Drücken Sie **P**. Wählen Sie über die Wahlleiste das Menü TELEFON EINSTELL.

F1

Tonwahl MFV  
Ton Puls

2. Wählen Sie mit **F1** das Menü WAHL.

F4

Pulswahl IWV  
Ton Puls

3. Mit **F4** (PULS) schalten Sie auf Impulswahl um. Mit **F1** (TON) können Sie auf Tonwahl zurückschalten.

ok

4. Bestätigen Sie mit **ok**.

#### 4.2 Klingel

Tonfolge und Lautstärke sind einstellbar. Befinden sich in einem Raum mehrere Telefone, können unterschiedliche Tonfolgen hilfreich sein. Es sind 10 Tonfolgen möglich. Tonfolge 4 ist voreingestellt.

*So ändern Sie die Tonfolge:*



Telefon einstell  
Wahl Klingel Amt

1. Drücken Sie **P**. Wählen Sie über die Wahlleiste das Menü TELEFON EINSTELL.

F2

Klingelton: 4  
auf ab Demo

2. Mit **F2** wählen Sie das Menü KLINGEL. Mit **F1** (AUF) und **F2** (AB) können Sie den Klingelton ändern.

F4

Klingelton: 6  
auf ab Demo

3. Mit **F4** (DEMO) können Sie sich den Klingelton anhören. Die Demo entspricht nicht der eingestellten Lautstärke.





Klingel Lautst.  
■■■■■■■

*So stellen Sie die Lautstärke ein:*

Die Lautstärke des Klingeltones stellen Sie über die Wahlleiste im Menü KLINGEL ein.

Die aktuelle Lautstärke wird als variabler Balken dargestellt.

Werden nur noch zwei Blöcke des Balkens angezeigt, ist die Klingel abgeschaltet. Die rote LED flackert nach wie vor bei einem Anruf.

### 4.3 Tastenklick

Ihr Telefon ist so eingestellt, daß Sie bei jedem Tastendruck einen Bestätigungston hören. Bei Fehleingabe ertönt ein mehrfacher Warnton.

*Den Tastenklick ausschalten*



Tastenklick Ein  
Aus Ein

1. Drücken Sie **Ⓟ**. Wählen Sie über die Wahlleiste das Menü TASTENKLICK.

F1

Tastenklick Aus  
Aus Ein

2. Drücken Sie **F1** (AUS), um ihn auszuschalten. Mit **F2** (EIN) können Sie den Tastenklick erneut aktivieren.

⇒ **Warn- und Bestätigungstöne sind auch bei ausgeschaltetem Tastenklick zu hören.**

### 4.4 Persönliche Identifizierungsnummer (PIN)

Um Einstellungen des Telefons, wie die Rufnummernsperre, den Gebührenzähler oder das Register vor unberechtigten Zugriffen zu schützen, können Sie eine persönliche Identifizierungsnummer (PIN) eingeben.

⇒ **Sie sollten diese Einstellung vornehmen, um nicht selbst ausgesperrt zu werden.**

## Grundeinstellungen Telefon

---

So geben Sie eine neue PIN ein:



PIN einstellen  
Edit

1. Drücken Sie **P**. Wählen Sie über die Wahlleiste das Menü PIN EINSTELLEN.

F4

Program PIN: \_  
Entf

2. Drücken Sie auf **F4** (EDIT).

1 2 3  
4 5 6  
7 8 9  
0

Program PIN: 1234  
Entf

3. Geben Sie über die Zifferntasten eine ein- bis vierstellige PIN ein. Mit **F4** (ENTF) löschen Sie die PIN.

ok

4. Bestätigen Sie mit **ok**.



Program PIN: \_

**Nur mit Eingabe der richtigen PIN kommen Sie nun in den Programmiermodus wobei noch mit **ok** zu bestätigen ist.**

Damit Sie Ihre PIN nicht vergessen, sollten Sie diese hier eintragen:

Meine PIN:

--	--	--	--

### 4.5 Automatische Erkennung des Besetzzeichens

Die automatische Erkennung des Besetzzeichens wird bei der automatischen Wahlwiederholung verwendet. Die Grundeinstellung ist EIN. Das Telefon legt sofort auf, wenn es das Besetzzeichen erkennt und wählt nach einer Pause wieder.



Besetzterken. Ein  
Aus Ein

1. Drücken Sie **P**. Wählen Sie über die Wahlleiste das Menü BESETZTERKEN.

F1

Besetzterken. Aus  
Aus Ein

2. Mit **F1** (AUS) schalten Sie die automatische Erkennung des Besetzzeichens aus, mit **F2** (EIN) wieder ein.

### 4.6 Amtskennziffer für Nebenstellenanlagen

Die Amtskennziffer kann aus bis zu vier Ziffern oder ® bestehen. Die Eingabe ist nötig, damit nach Wahl (manuell oder aus dem Speicher) der Amtskennziffer automatisch eine Pause von 3 Sekunden eingefügt wird, um auf den Wählton zu warten. Aus der Bedienungsanleitung Ihrer Nebenstellenanlage entnehmen Sie bitte die Amtskennziffer.

#### *Amtskennziffer eingeben*



Telefon einstell  
Wahl Klingel Amt

1. Drücken Sie **P**. Wählen Sie über die Wahlleiste das Menü TELEFON EINSTELL.

F4

Amtszugang: \_  
Entf

2. Drücken Sie **F4** (AMT).

1 2 3  
4 5 6  
7 8 9  
0

Amtszugang:R-0\_  
Entf

3. Geben Sie eine bis zu vierstellige Amtskennziffer oder ® ein. Mit **F4** (ENTF) können Sie die Amtskennziffer löschen.

ok

4. Bestätigen Sie die Eingabe mit **ok**.

### 4.7 Rückfragetaste (Flash/Hook-Flash)

Die Dauer der Schleifenstromunterbrechung der Rückfragetaste im Wahlverfahren MFV (Flash) können Sie ändern.

Informieren Sie sich in der Bedienungsanleitung Ihrer Nebenstellenanlage über die Funktion der Taste und den einzustellenden Wert. Voreingestellt ist eine Dauer von 80 Millisekunden.

Um die Funktion Hook-Flash für Zusatzfunktionen am Hauptanschluß der TELEKOM zu nutzen, stellen Sie diese Zeit auf 250 Millisekunden.

#### *Schleifenstromunterbrechung einstellen*



Flash = norm  
auf ab

1. Drücken Sie **P**. Wählen Sie über die Wahlleiste das Menü FLASH.

2. Mit **F1** bzw. **F2** wählen Sie den gewünschten Wert aus (norm= 80 Millisekunden).

**5 Persönliches Telefonbuch**

**5.1 Neuer Eintrag**

Ihr Telefon bietet Ihnen die Möglichkeit, bis zu 200 Namen mit den dazugehörigen Telefonnummern in einem persönlichen Telefonbuch zu speichern. Die Einträge werden automatisch alphabetisch geordnet.

*Auto-merken*

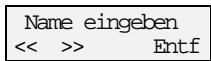

In der Grundeinstellung ist Auto-merken aktiviert. Falls Sie eine neue, noch nicht gespeicherte Rufnummer wählen, werden Sie deshalb nach Gesprächsende aufgefordert, den Namen dieses Gesprächspartners einzugeben. So wird es Ihnen erleichtert, ihr Telefonbuch aufzubauen.

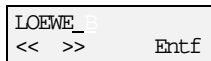

Sie können nun über die Zifferntasten den zugehörigen Namen eingeben (Mit **CLEAR** können Sie die Eingabe abbrechen, oder nach 20 Sekunden schaltet das Telefon in den Ruhezustand.).

Hierbei ist jede Zifferntaste entsprechend ihrer Bedruckung, neben ihrer Ziffer, mit mehreren Buchstaben belegt. Durch ein- oder mehrmaliges (innerhalb 1 Sekunde) Drücken wählen Sie den erforderlichen Buchstaben oder die gewünschte Ziffer aus. Weitere nicht aufgedruckte Sonderzeichen finden Sie über den Tasten # (/ , - , & , . , i , > ) und \* (Leerzeichen).

Nach erfolgter Eingabe bewegt sich der Cursor nach 1 Sekunde automatisch um eine Stelle nach rechts bzw. sofort, wenn Sie innerhalb dieser Sekunde eine andere Zifferntasten betätigen (außer bei Eingaben mit der #-Taste).

Fehleingaben können Sie mit **F4** (ENTF) korrigieren. Mit **F1** (<<) bzw. **F2** (>>) können Sie sich innerhalb des Eintrages bewegen.



Mit **ok** bestätigen Sie die Eingabe.

*Auto-merken ausschalten*



Auto-merken Ein  
Aus Ein

1. Drücken Sie . Wählen Sie mit der Wahlleiste das Menü AUTO-MERKEN.

Auto-merken Aus  
Aus Ein

2. Mit (AUS) schalten Sie die Funktion aus, mit (EIN) wieder ein.



**Nach 100 Einträgen schaltet sich diese Funktion automatisch aus und kann nicht wieder eingeschaltet werden.**

*Neue Einträge erstellen*



Wahlspeicher  
Einträge Info

1. Drücken Sie .

LOEWE  
Neu Edit Entf

2. Drücken Sie (EINTRÄGE).  
Der zuletzt ausgewählte Eintrag wird angezeigt.

Name eingeben  
<< >> Entf

3. Mit (NEU) starten Sie die Neuaufnahme.



LOEWE\_#  
<< >> Entf

4. Geben Sie über die Zifferntasten den Namen ein.

Nummer eingeben  
<< >> Entf

5. Bestätigen Sie die Eingabe des Namens mit .



01805221803\_#  
<< >> Entf

6. Geben Sie nun mit den Zifferntasten die Telefonnummer ein.



**Sie können Telefonnummern mit bis zu 30 Stellen eingeben. Pausen (S. 19) und ein zeitweiliger Wechsel des Wahlverfahrens auf Tonwahl (S. 19) werden dabei mitgespeichert und zählen ebenfalls als Eingaben.**

7. Beenden Sie die Eingabe mit .

## Persönliches Telefonbuch

### 5.2 Eintrag bearbeiten

Sie können die Einträge im persönlichen Telefonbuch auch nachträglich ändern.

1. Drücken Sie **Ⓟ**.
2. Drücken Sie **F1** (EINTRÄGE).
3. Sie können nun über die Zifferntasten und die Wahlleiste den zu ändernden Namen suchen.
4. Mit **F2** (EDIT) gelangen Sie in den Editiermodus.
5. Wie bei der Neueingabe können Sie nun über die Zifferntasten den Eintrag bearbeiten.
6. Die Änderungen bestätigen Sie mit **ok**. Am Display wird die dazugehörige Telefonnummer angezeigt. Diese können Sie jetzt ebenfalls ändern.
7. Drücken Sie **ok**, um die Änderung zu übernehmen.

**Ⓟ** Wahlspeicher  
Einträge Info

**F1** HUBER ERICH  
Neu Edit Entf

 LOEWE  
Neu Edit Entf

**F2** LOEWE  
<< >> Entf

 LOEWE HOTLINE  
<< >> Entf

**ok** 01805221803  
<< >> Entf

**ok** LOEWE HOTLINE  
Neu Edit Entf

### 5.3 Eintrag löschen

Sie können einzelne Registereinträge löschen.

1. Drücken Sie **Ⓟ**.
2. Drücken Sie **F1** (EINTRÄGE).
3. Wählen Sie den zu löschenden Eintrag.
4. Drücken Sie **F4** (ENTF).
5. Drücken Sie **F1** (ENTF). Der Eintrag ist gelöscht. Es erscheint der nächste Eintrag.
6. Beenden Sie mit **F4** (NEIN) oder **CLEAR**.

**Ⓟ** Wahlspeicher  
Einträge Info

**F1** HUBER ERICH  
Neu Edit Entf

 HEINEMANN HELGA  
Neu Edit Entf

**F4** HEINEMANN HELGA  
Entf Nein

**F1** HUBER ERICH  
Entf Nein

**F4** HUBER ERICH  
Neu Edit Entf

#### 5.4 Anzahl der Einträge abfragen

- Ⓟ 

Wahlspeicher
Einträge Info

 1. Drücken Sie Ⓟ.
- |    |
|----|
| F4 |
|----|

80/200 Einträge
Entf

 2. Drücken Sie 

F4
----

 (INFO)  
Die Anzahl der Registereinträge wird angezeigt.

#### 5.5 Löschen des persönlichen Telefonbuchs

Wollen Sie alle Einträge im persönlichen Telefonbuch löschen:

- Ⓟ 

Wahlspeicher
Einträge Info

 1. Drücken Sie Ⓟ .
- |    |
|----|
| F4 |
|----|

80/200 Einträge
Entf

 2. Mit 

F4
----

 (INFO) gelangen Sie zur Anzahl der Einträge.
- |    |
|----|
| F4 |
|----|

Einträge löschen
ja nein

 3. Drücken Sie 

F4
----

 (ENTF).  
Aus Sicherheitsgründen wird noch einmal nachgefragt, ob Sie wirklich alle Einträge löschen wollen. Mit 

F4
----

 (NEIN) brechen Sie die Funktion ab.
- |    |
|----|
| F1 |
|----|

0/200 Einträge
Entf

 4. Mit 

F1
----

 (JA), die Sie ca. 3 Sekunden lang gedrückt halten müssen, löschen Sie alle Einträge. Danach zeigt das Display an, daß sich keine Einträge im Telefonregister befinden.
- gedrückthalten

## Wählen

### 6 Wählen

Neben dem Wählen mit Tasten, wie Sie es von herkömmlichen Telefonen kennen, können Sie mit der Wahlleiste schnell und komfortabel aus dem persönlichen Telefonbuch wählen.

#### *Buchstabenwahl*

Dieses Komfort-Telefon ist für die Buchstabenwahl geeignet, d.h. die aufgedruckten Buchstaben sind den richtigen Ziffern zugeordnet. Die Buchstabenwahl gilt für die neuen gebührenfreien 0800 Nummern, die von der Registrierungsbehörde für Telekommunikation und Post (RegTP) vergeben werden. Anstatt einer bestimmten Ziffernfolge, die nur schwer zu merken ist, gibt man einen siebenstelligen Namen ein, z.B. für LOEWE betätigt man die Tasten 56393.

#### *Kettenwahl*

Es ist möglich, hintereinander mehrere Nummern aus der Wahlwiederholung, dem Register oder per Hand wählen zu lassen, maximal jedoch 30 Ziffern. Eine Nummer aus dem Wahlwiederholungspeicher muß aber zuerst gewählt werden, da sonst die Taste  mit der Pause-Funktion belegt ist.

#### 6.1 Wahl aus dem Telefonbuch



LOEWE HOTLINE  
01805221803

1. Rufen Sie mit  Ihr persönliches Telefonbuch auf.
2. Die Grobauswahl erfolgt über die Zifferntasten (empfehlenswert, wenn viele Einträge gespeichert sind), die Feinauswahl findet über die Wahlleiste statt.  
Im Display werden Name und Telefonnummer angezeigt.





3. Drücken Sie oder .  
Die angezeigte Telefonnummer wird im Freisprechbetrieb gewählt.
4. Wenn sich der Angerufene meldet, sprechen Sie oder nehmen den Hörer ab.

### 6.2 Wahl bei aufliegendem Hörer

Sie können wählen, ohne den Hörer abzunehmen.



1 2 3  
4 5 6  
7 8 9  
0

1. Drücken Sie .  
Die LED-Anzeige neben der Taste leuchtet auf.
2. Wählen Sie jetzt die gewünschte Rufnummer.
3. Wenn sich der Angerufene meldet, sprechen Sie oder nehmen den Hörer ab.

### 6.3 Wahlwiederholung

Sie haben die Möglichkeit, die letzten 10 gewählten Telefonnummern mittels Wahlwiederholung neu zu wählen.



0044-007  
Neu EditMen Entf

1. Drücken Sie .  
Sie sehen die letzte Telefonnummer, die Sie über die Tastatur gewählt haben.



1234  
Neu EditMen Entf

2. Wählen Sie nun über die Wahlleiste die gewünschte Nummer aus den letzten 10.



3. Drücken Sie erneut oder , so beginnt das Telefon zu wählen.





- ⇒ **Bei der Wahlwiederholungsfunktion werden nur Nummern gespeichert, die über die Zifferntasten eingegeben und nicht in das Telefonbuch abgespeichert wurden.**
- ⇒ **Auch Wahlpausen und zeitweilige Wechsel des Wahlverfahrens werden mitgespeichert.**
- ⇒ **Die Länge ist auf 20 Stellen beschränkt.**

## Wählen

---











### Einträge löschen

Soll ein Mitbenutzer des Telefons nicht sehen, welche Teilnehmer Sie angerufen haben, so können Sie diese Telefonnummern löschen.

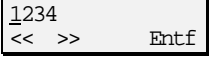
1. Drücken Sie .  
Sie sehen die letzte Telefonnummer, die Sie über die Tastatur gewählt haben.  

2. Wählen Sie über die Wahlleiste die zu löschende Telefonnummer.  

3. Drücken Sie  (ENTF).  
Die betreffende Telefonnummer ist aus dem Wahlwiederholtspeicher gelöscht.  









### Einträge ändern

Haben Sie sich vertippt, so können Sie nachträglich die Telefonnummer ändern.

1. Drücken Sie .  
Sie sehen die letzte Telefonnummer, die Sie über die Tastatur gewählt haben.  

2. Wählen Sie über die Wahlleiste die Telefonnummer, die Sie ändern wollen.  

3. Mit  (EDIT) rufen Sie den Editiermodus auf.  

4. Sie können den Cursor mit  (<<) und  (>>) in der Telefonnummer bewegen und die Nummer einfach überschreiben.  
Mit  (ENTF) ist es möglich, die Ziffer über dem Cursor zu löschen.  

5. Bestätigen Sie mit .  









*Abspeichern ins Register*

Telefonnummern im Wahlwiederholpeicher können Sie in Ihr persönliches Telefonbuch übernehmen.





- |                                                                                                                                                                                                                                                                                                                                                          |                                                                                                                                                                                                                                                                                                                                                               |                                                                                                                                                                                                                                                                                                                                                                                                                                                                                                                       |
|----------------------------------------------------------------------------------------------------------------------------------------------------------------------------------------------------------------------------------------------------------------------------------------------------------------------------------------------------------|---------------------------------------------------------------------------------------------------------------------------------------------------------------------------------------------------------------------------------------------------------------------------------------------------------------------------------------------------------------|-----------------------------------------------------------------------------------------------------------------------------------------------------------------------------------------------------------------------------------------------------------------------------------------------------------------------------------------------------------------------------------------------------------------------------------------------------------------------------------------------------------------------|
| <br><br><br><br><br> | <div style="border: 1px solid black; padding: 2px; width: fit-content;">0044-007<br/>Neu EditMem Entf</div><br><div style="border: 1px solid black; padding: 2px; width: fit-content;">Name eingeben<br/>&lt;&lt; &gt;&gt; Entf</div><br><div style="border: 1px solid black; padding: 2px; width: fit-content;">MAIER HELGA<br/>&lt;&lt; &gt;&gt; Entf</div> | <ol style="list-style-type: none"> <li>1. Drücken Sie .</li> <li>2. Mit  (MEM) übernehmen Sie die Nummer in Ihr persönliches Telefonbuch.</li> <li>3. Geben Sie nun mit den Zifferntasten den dazugehörigen Namen ein.</li> <li>4. Bestätigen Sie mit .</li> </ol> |
|----------------------------------------------------------------------------------------------------------------------------------------------------------------------------------------------------------------------------------------------------------------------------------------------------------------------------------------------------------|---------------------------------------------------------------------------------------------------------------------------------------------------------------------------------------------------------------------------------------------------------------------------------------------------------------------------------------------------------------|-----------------------------------------------------------------------------------------------------------------------------------------------------------------------------------------------------------------------------------------------------------------------------------------------------------------------------------------------------------------------------------------------------------------------------------------------------------------------------------------------------------------------|

**6.4 Wahlvorbereitung**

Mit der Wahlvorbereitung können Sie ohne die Leitung zu belegen eine Nummer in den Wahlwiederholpeicher eingeben. Es gibt zwei Möglichkeiten:

- |                                                                                                                                                                                                                                                                                                                                                                  |                                                                                                                                                                                                                                                                                                                                                                                                                                                                         |                                                                                                                                                                                                                                                                                                                                                                                                                                                                                                                                    |
|------------------------------------------------------------------------------------------------------------------------------------------------------------------------------------------------------------------------------------------------------------------------------------------------------------------------------------------------------------------|-------------------------------------------------------------------------------------------------------------------------------------------------------------------------------------------------------------------------------------------------------------------------------------------------------------------------------------------------------------------------------------------------------------------------------------------------------------------------|------------------------------------------------------------------------------------------------------------------------------------------------------------------------------------------------------------------------------------------------------------------------------------------------------------------------------------------------------------------------------------------------------------------------------------------------------------------------------------------------------------------------------------|
| <br><br><br><br><br> | <div style="border: 1px solid black; padding: 2px; width: fit-content;">0044-007<br/>Neu EditMem Entf</div><br><div style="border: 1px solid black; padding: 2px; width: fit-content;">Nummer eingeben<br/>&lt;&lt; &gt;&gt; Entf</div><br><div style="border: 1px solid black; padding: 2px; width: fit-content;">34567_#<br/>&lt;&lt; &gt;&gt; Entf</div><br><div style="border: 1px solid black; padding: 2px; width: fit-content;">34567<br/>Neu EditMem Entf</div> | <ol style="list-style-type: none"> <li>1. Drücken Sie .</li> <li>2. Drücken Sie  (NEU).</li> <li>3. Geben Sie mit den Zifferntasten die gewünschte Telefonnummer ein.</li> <li>4. Bestätigen Sie mit . Führen Sie die Wahl dann wie unter 4.3 beschrieben aus.</li> </ol> |
|------------------------------------------------------------------------------------------------------------------------------------------------------------------------------------------------------------------------------------------------------------------------------------------------------------------------------------------------------------------|-------------------------------------------------------------------------------------------------------------------------------------------------------------------------------------------------------------------------------------------------------------------------------------------------------------------------------------------------------------------------------------------------------------------------------------------------------------------------|------------------------------------------------------------------------------------------------------------------------------------------------------------------------------------------------------------------------------------------------------------------------------------------------------------------------------------------------------------------------------------------------------------------------------------------------------------------------------------------------------------------------------------|

– oder –

- |                                                                                                                                                                                                                                                                       |                                                                                                                                                                                                                                                                                                                                |                                                                                                                                                                                                                                                                                  |
|-----------------------------------------------------------------------------------------------------------------------------------------------------------------------------------------------------------------------------------------------------------------------|--------------------------------------------------------------------------------------------------------------------------------------------------------------------------------------------------------------------------------------------------------------------------------------------------------------------------------|----------------------------------------------------------------------------------------------------------------------------------------------------------------------------------------------------------------------------------------------------------------------------------|
| <br><br><br> | <div style="border: 1px solid black; padding: 2px; width: fit-content;">00:05<br/>Auto</div><br><div style="border: 1px solid black; padding: 2px; width: fit-content;">098765_#<br/>&lt;&lt; &gt;&gt; Entf</div><br><div style="border: 1px solid black; padding: 2px; width: fit-content;">098765<br/>Neu EditMem Entf</div> | <ol style="list-style-type: none"> <li>1. Sie beenden ein Gespräch.</li> <li>2. Geben Sie mit den Zifferntasten die gewünschte Telefonnummer ein.</li> <li>3. Bestätigen Sie mit .</li> </ol> |
|-----------------------------------------------------------------------------------------------------------------------------------------------------------------------------------------------------------------------------------------------------------------------|--------------------------------------------------------------------------------------------------------------------------------------------------------------------------------------------------------------------------------------------------------------------------------------------------------------------------------|----------------------------------------------------------------------------------------------------------------------------------------------------------------------------------------------------------------------------------------------------------------------------------|

### 6.5 Automatische Wahlwiederholung

Ihr Telefon kann selbständig bis zu zehn Wahlversuche ausführen, um eine Verbindung herzustellen.

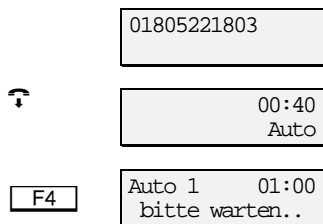

1. Sie rufen einen Teilnehmer an.
2. Die Verbindung kommt nicht zustande und Sie legen nach mindestens 5 Sekunden wieder auf.
3. Mit **F4** (AUTO) starten Sie die automatische Wahlwiederholung.

In der ersten Zeile links sehen Sie, daß in Kürze der erste automatische Wahlversuch unternommen wird. Auf der rechten Seite zählt eine Stoppuhr die Wartezeit auf Null zurück.

Während der letzten fünf Sekunden macht Sie das Telefon durch Piepstöne darauf aufmerksam, daß bald ein neuer Wahlversuch unternommen wird.

Ist die Wartezeit vorüber, so wird die Telefonnummer angezeigt und der Teilnehmer angewählt.

4. Danach gibt es folgende Möglichkeiten:

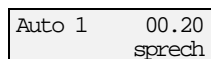
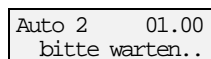
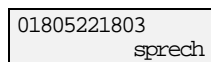

- a) Ihr Gesprächspartner meldet sich. Sie können mit **F4** (SPRECH) frei sprechen oder einfach den Hörer abnehmen.
- b) Die angerufene Nummer ist belegt. Ist die Besetzterkennung eingeschaltet, zeigt das Display nach ca. 10 Sekunden an, daß das Telefon auf einen erneuten Wählversuch wartet.
- c) Die angerufene Nummer ist nicht belegt. Das Telefon ruft den Teilnehmer 1 Minute lang, legt danach auf und versucht nach der nächsten Wartezeit erneut eine Verbindung herzustellen.



d) Sie werden angerufen. Die automatische Wahlwiederholung wird abgebrochen.

5. Wollen Sie die automatische Wahlwiederholung beenden, so müssen Sie nur eine beliebige Taste betätigen.

⇒ **Die Wartezeiten betragen bei den ersten fünf Versuchen eine, dann zwei Minuten.**

### 6.6 Pause-Funktion

Insbesondere bei Nebenstellenanlagen und Gesprächen in das Ausland kann es notwendig sein, Pausen zwischen bestimmten Ziffern, wie z. B. nach der Auslandsvorwahl, einzulegen.

Mit  können Sie eine Pause von ca. 3 Sekunden einfügen. Diese Pause wird dann im Display als Strich „-“ dargestellt.

⇒ **Sie können Pausen nur innerhalb der Telefonnummer einfügen. Zu Beginn ist  mit der Wahlwiederholungsfunktion belegt (S. 15).**

⇒ **Die Pause wird im Speicher für die Wahlwiederholung oder im persönlichen Telefonbuch gespeichert.**

### 6.7 Zeitweilig von Impulswahl auf Tonwahl umstellen

Ist das Telefon auf Impulswahl eingestellt ist es, z. B. bei Fernabfragen von Anrufbeantwortern, notwendig, zeitweilig auf Tonwahl umzuschalten.



1. Drücken Sie .  
Im Display erscheint T.

Alle Ziffern nach dem T werden nun als Tonwahl ausgegeben. Wenn Sie das Gespräch beenden, wird das Telefon wieder auf IWW zurückgesetzt.

⇒ **Der Wechsel des Wahlverfahrens wird im Speicher für die Wahlwiederholung und im persönlichen Telefonbuch gespeichert.**



### 7 Telefonieren

#### 7.1 Freisprechen / Lauthören



##### **Freisprechen**

Beim Freisprechen liegt der Hörer auf. Sie hören Ihren Gesprächspartner aus dem Lautsprecher des Telefons und sprechen ins Mikrofon.

##### *Bei ankommendem Gespräch*

Drücken Sie bei aufliegendem Hörer , um das Gespräch im Freisprech-Modus entgegenzunehmen. Die LED-Anzeige leuchtet. Um das Gespräch zu beenden, drücken Sie  erneut.

*So schalten Sie während eines Gesprächs bei abgenommenem Hörer auf Freisprechen um:*

1. Halten Sie  so lange gedrückt, bis Sie den Hörer aufgelegt haben.  
Die LED neben  leuchtet.  
Das Telefon ist nun im Freisprech-Modus.
2. Wollen Sie das Gespräch wieder über den Hörer führen, so nehmen Sie den Hörer einfach ab. Der Freisprech-Modus wird automatisch beendet.

⇒ **Sprechen Sie laut und deutlich aus 30 - 40 cm Abstand zum Mikrofon. Die Verständigungsqualität ist abhängig vom Aufstellort und der Lautstärkeinstellung. Ungeeignet für Freisprechen sind laute und hallende Räume.**

⇒ **Technisch bedingt kann immer nur eine Person sprechen. Machen Sie beim Wechsel eine kurze Pause, um den anderen Teilnehmer zu verstehen.**

### Lauthören

Wollen Sie ein Gespräch führen und andere Personen im Raum das Gespräch nur mithören lassen, so ist dies durch Lauthören möglich.

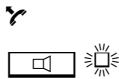

1. Drücken Sie während des Gesprächs bei abgenommenen Hörer .

Die LED-Anzeige neben der Taste leuchtet. Sie hören Ihren Gesprächspartner zusätzlich über den Lautsprecher.

Während des Gesprächs können Sie Lauthören mit  aus- und einschalten.



2. Am Ende des Gesprächs legen Sie einfach den Hörer auf.  
Mit dem Auflegen des Hörers wird auch Lauthören ausgeschaltet.

⇒ **Bei maximaler Lautstärke können Verzerrungen und Lautstärkeschwankungen auftreten. Reduzieren Sie dann die Lautstärke über die Wahlleiste für eine optimale Sprachqualität.**

### 7.2 Mikrofon stummschalten



Wenn Sie während eines Telefongesprächs mit einer Person im selben Raum sprechen wollen, ohne daß der Gesprächspartner Sie hören soll:



1. Drücken Sie auf  (STUMM).  
Das Mikrofon ist dann ausgeschaltet. Sie können den Gesprächsteilnehmer weiterhin hören, er Sie aber nicht.



2. Sie können durch erneutes Drücken von  (SPRECH) das Mikrofon wieder einschalten.

### 7.3 Lautstärkeeinstellungen

#### *Hörerlautstärke*



Bei abgenommenen Hörer können Sie mit der Wahlleiste die Hörerlautstärke von normal auf laut stellen.

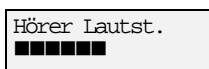

Im Display wird die Hörerlautstärke durch einen schwarzen Balken symbolisiert.



**Durch Beenden des Gesprächs oder Umschalten auf Lauthören / Freisprechen wird automatisch auf normale Lautstärke zurückgestellt.**

#### *Lautsprecherlautstärke*



Bei eingeschaltetem Lautsprecher können Sie jederzeit die Lautsprecherlautstärke über die Wahlleiste ändern.



Im Display wird die Lautstärke durch einen variablen Balken dargestellt.



**Die Lautstärkeeinstellung wird automatisch gespeichert.**



**8 Sonderfunktionen**

**8.1 Gebührenerfassung / Gesprächsdauer**

Ihr Telefon kann die angefallenen Gebühren, die Dauer des Gesprächs sowie die Gesamtkosten anzeigen. Den Betrag pro Gebühreneinheit können Sie eingeben. Die Grundeinstellung ist der z. Zt. gültige Gebührentakt von 0,12 DM/Einheit.

⇒ **Sie müssen den Gebührenimpuls gesondert bei der Deutschen TELEKOM AG beantragen.**

*Eingeben der Gebühreneinheit*



Gebühreneinheit  
Edit

1. Drücken Sie **Ⓟ**. Wählen Sie über die Wahlleiste das Menü GEBÜHRENEINHEIT.

F4

0.12 DM/Einheit  
Entf

2. Drücken Sie **F4** (EDIT).

1 2 3  
4 5 6  
7 8 9  
0

0.50 DM/Einheit  
Entf

3. Geben Sie über die Zifferntasten einen Betrag zwischen 0.01 und 2.00 DM ein, oder setzen Sie die Gebühren mit **F4** (ENTF) auf den Standardwert zurück.

ok

4. Bestätigen Sie mit **ok**.

*Anzeigen der Gesprächsdauer*

13.08DM 10:21  
stumm

Während des Gesprächs.

16.20DM 13:25  
Summe Auto

Nach dem Gespräch.

F1

Summe DM429.24  
Auto

Mit **F1** (SUMME) können Sie nach dem Gespräch die Gesamtkosten sehen. Sind Konten eingerichtet, beziehen sich die Gesamtkosten auf das jeweilige Konto des Nutzers #1, #2, #3 oder #4.

⇒ **Mit dem Gebührenimpuls wird die Gesprächsdauer ab dem Zustandekommen der Verbindung gezählt, ohne Gebührenimpuls ab Wahl der letzten Ziffer bzw. nach Abheben des Hörers.**

## Sonderfunktionen

### Anzeigen / Löschen der Gesamtkosten



Telefon Konten  
#1 #2 #3 #4

F1

DM429,24 SUM:429  
Entf

1. Drücken Sie **Ⓟ**. Wählen Sie über die Wahlleiste das Menü TELEFON KONTEN.
2. Drücken Sie **F1** (#1).  
Es werden auf der linken Seite die Gebühren angezeigt, die für den Benutzer #1 angefallen sind. Auf der rechten Seite ist die Summe aller Konten zu sehen.

Mit **F4** (ENTF) setzen Sie alle Gebührenzähler zurück.

⇒ **Das Konto #1 faßt die Gebühren des Hauptnutzers zusammen. Die PIN ist identisch mit der Identifizierungsnummer, die für die Änderung der Grundeinstellungen notwendig ist. Die Konten #2 bis #4 werden für Mitnutzer eingerichtet.**

### 8.2 Konten einrichten und verwalten

Sie können vier Benutzerkonten einrichten. Die Benutzer müssen sich dann jeweils über eine eigene PIN ausweisen, bevor Sie telefonieren. Für jeden dieser Benutzer werden die Gebühren getrennt erfaßt.

⇒ **Ist ein Mitbenutzerkonto eingerichtet, muß auch der Hauptnutzer vor jedem Telefonat seine PIN eingeben.**

#### Telefonkonto einrichten



Telefon Konten  
#1 #2 #3 #4

F2

DM 0,00 PIN:\_  
Entf

123  
456  
789  
0

DM 0,00 PIN:2345  
Entf

ok

1. Drücken Sie **Ⓟ**. Wählen Sie über die Wahlleiste das Menü TELEFON KONTEN.
2. Drücken Sie für das jeweils einzurichtende Konto die entsprechende Funktionstaste (z. B. **F2** für Konto #2).
3. Die PIN (ein - bis vierstellig) können Sie über die Zifferntasten eingeben. Mit **F4** (ENTF) können Sie die PIN löschen.
4. Bestätigen Sie mit **ok**.



Konto PIN: \_  
SOS

Künftig müssen Sie vor jedem Telefonat eine PIN für das betreffende Gebührenkonto eingeben und mit **[ok]** bestätigen.

- ⇒ **Nach Beenden eines Gesprächs ist das Display noch 20 Sekunden aktiv. Innerhalb dieser Zeit kann ein neues Telefonat begonnen werden, ohne die PIN einzugeben. Wollen Sie kein weiteres Gespräch führen, drücken Sie **[CLEAR]**, um Ihr Konto vor unberechtigten Zugriffen zu schützen.**
- ⇒ **Die Notrufnummern 110 und 112 können auch ohne Eingabe der PIN, nach Drücken von **[F1]** (SOS), **[CLEAR]** oder **[ok]**, gewählt werden.**

*Telefonkonto abfragen*



Telefon Konten  
#1 #2 #3 #4

1. Drücken Sie **[P]**. Wählen Sie über die Wahlleiste das Menü TELEFON KONTEN.

**[F2]**

DM 1.20 PIN:2345

2. Drücken Sie für das jeweils abzufragende Konto die entsprechende Funktionstaste (z. B. **[F2]** für das Konto #2).

- ⇒ **Die Gesamtkosten aller Konten sehen Sie unter Konto #1 ( auf der rechten Seite) SUM.**

### 8.3 Rufnummernsperre

Nummern bzw. Nummernanfänge können Sie sperren, um z. B. Anrufe ins Ausland zu unterbinden oder nur Ortsgespräche zu erlauben.

Sie können drei maximal achtstellige Ziffernfolgen definieren, so daß Sie auch ganz gezielt bestimmte Ortskennziffern sperren können.

*Zu sperrende Rufnummer eingeben*



Wahlsperre  
#1 #2 #3 Mode

1. Drücken Sie **[P]**. Wählen Sie über die Wahlleiste das Menü WAHLSPERRE.

**[F1]**

Nummer eingeben  
<< >> Entf

2. Mit **[F1]** (#1) können Sie die erste Ziffernfolge eingeben.

## Sonderfunktionen

1 2 3  
4 5 6  
7 8 9  
0

0190\_  
<< >> Entf

3. Geben Sie nun die zu sperrende Telefonnummer ein.

ok

Wahlsperre  
#1 #2 #3 Mode

4. Bestätigen Sie mit .  
Sie können nun noch weitere Telefonnummern auf #2 und #3 eingeben, die gesperrt werden sollen.

Wenn Sie eine Ziffernfolge unter #1 bis #3 löschen wollen, so wählen Sie diese über  bis  aus. Drücken Sie  so oft, bis NUMMER EINGEBEN erscheint und bestätigen mit .

⇒ **Die Sperrfunktion wird nicht durch die Eingabe von Telefonnummern aktiviert. Sie muß getrennt aktiviert werden. Dies hat den Vorteil, daß Sie die Sperrfunktion ein-/ausschalten können, ohne die zu sperrenden Telefonnummern immer wieder neu eingeben zu müssen.**

### Rufnummernsperre aktivieren

Wahlsperre  
#1 #2 #3 Mode

Nach Eingabe der gesperrten Nummern gelangen Sie ins Ausgangsmenü zurück.

F4

Wahlsperre Aus  
Aus Ein Alles

1. Drücken Sie  (MODE).

F2

Wahlsperre Ein  
Aus Ein Alles

2. Drücken Sie  (EIN), um die Sperre Ihrer Telefonnummern einzuschalten. Mit  (AUS) wird sie wieder ausgeschaltet.

ok

3. Bestätigen Sie Ihre Eingabe mit .

☎ 0190

gesperrte Nummer

Wenn Sie jetzt eine der gesperrten Nummern manuell wählen, wird die Wahl abgebrochen und dies im Display angezeigt. Eine gesperrte Nummer aus dem Speicher wird nicht gewählt.

### Telefon-Gesamtsperre

⇒ **Sie können Ihr Telefon auch durch die Einrichtung eines Mitbenutzerkontos sperren (siehe Seite 24).**

⇒ **Bei der Gesamtsperre werden alle Rufnummern bis auf die Notrufnummern 110 und 112 und den Babyruf gesperrt.**

- |                                                                                   |                                                                                        |                                                                                              |                                                                        |                                        |                                                                        |    |
|-----------------------------------------------------------------------------------|----------------------------------------------------------------------------------------|----------------------------------------------------------------------------------------------|------------------------------------------------------------------------|----------------------------------------|------------------------------------------------------------------------|----|
|  | <table border="1"><tr><td>Wahlsperrre</td></tr><tr><td>#1 #2 #3 Mode</td></tr></table> | Wahlsperrre                                                                                  | #1 #2 #3 Mode                                                          | 1. Rufen Sie das Menü WAHLSPERRRE auf. |                                                                        |    |
| Wahlsperrre                                                                       |                                                                                        |                                                                                              |                                                                        |                                        |                                                                        |    |
| #1 #2 #3 Mode                                                                     |                                                                                        |                                                                                              |                                                                        |                                        |                                                                        |    |
| <table border="1"><tr><td>F4</td></tr></table>                                    | F4                                                                                     | <table border="1"><tr><td>Wahlsperrre Ein</td></tr><tr><td>Aus Ein Alles</td></tr></table>   | Wahlsperrre Ein                                                        | Aus Ein Alles                          | 2. Drücken Sie <table border="1"><tr><td>F4</td></tr></table> (MODE).  | F4 |
| F4                                                                                |                                                                                        |                                                                                              |                                                                        |                                        |                                                                        |    |
| Wahlsperrre Ein                                                                   |                                                                                        |                                                                                              |                                                                        |                                        |                                                                        |    |
| Aus Ein Alles                                                                     |                                                                                        |                                                                                              |                                                                        |                                        |                                                                        |    |
| F4                                                                                |                                                                                        |                                                                                              |                                                                        |                                        |                                                                        |    |
| <table border="1"><tr><td>F4</td></tr></table>                                    | F4                                                                                     | <table border="1"><tr><td>Wahlsperrre Alles</td></tr><tr><td>Aus Ein Alles</td></tr></table> | Wahlsperrre Alles                                                      | Aus Ein Alles                          | 3. Drücken Sie <table border="1"><tr><td>F4</td></tr></table> (ALLES). | F4 |
| F4                                                                                |                                                                                        |                                                                                              |                                                                        |                                        |                                                                        |    |
| Wahlsperrre Alles                                                                 |                                                                                        |                                                                                              |                                                                        |                                        |                                                                        |    |
| Aus Ein Alles                                                                     |                                                                                        |                                                                                              |                                                                        |                                        |                                                                        |    |
| F4                                                                                |                                                                                        |                                                                                              |                                                                        |                                        |                                                                        |    |
| <table border="1"><tr><td>ok</td></tr></table>                                    | ok                                                                                     |                                                                                              | 4. Bestätigen Sie mit <table border="1"><tr><td>ok</td></tr></table> . | ok                                     |                                                                        |    |
| ok                                                                                |                                                                                        |                                                                                              |                                                                        |                                        |                                                                        |    |
| ok                                                                                |                                                                                        |                                                                                              |                                                                        |                                        |                                                                        |    |

- |                                                                                   |                                                                                              |      |     |  |       |                                                                                                                           |
|-----------------------------------------------------------------------------------|----------------------------------------------------------------------------------------------|------|-----|--|-------|---------------------------------------------------------------------------------------------------------------------------|
|  | <table border="1"><tr><td>0000</td><td>SOS</td></tr><tr><td></td><td>stumm</td></tr></table> | 0000 | SOS |  | stumm | Heben Sie bei eingegebener Gesamtsperre den Hörer ab, erscheint im Display SOS. Sie können nur noch Notrufnummern wählen. |
| 0000                                                                              | SOS                                                                                          |      |     |  |       |                                                                                                                           |
|                                                                                   | stumm                                                                                        |      |     |  |       |                                                                                                                           |

#### 8.4 Babyruf

Wenn Sie Kinder in der Wohnung alleine lassen, kann Ihr Kind mit der Babyruf-Funktion gleich dort anrufen, wo Sie sich aufhalten. Wenn es den Hörer abnimmt und irgend eine Zifferntaste betätigt, wählt das Telefon die gespeicherte Nummer.

##### *Rufnummer eingeben*

- |                                                                                     |                                                                                       |                                                                                              |                                                                              |                                                                                                                 |                                                                                                                       |    |
|-------------------------------------------------------------------------------------|---------------------------------------------------------------------------------------|----------------------------------------------------------------------------------------------|------------------------------------------------------------------------------|-----------------------------------------------------------------------------------------------------------------|-----------------------------------------------------------------------------------------------------------------------|----|
|  | <table border="1"><tr><td>Babyruf Aus</td></tr><tr><td>Aus Ein Numm</td></tr></table> | Babyruf Aus                                                                                  | Aus Ein Numm                                                                 | 1. Drücken Sie <table border="1"><tr><td>P</td></tr></table> . Wählen Sie über die Wahlleiste das Menü BABYRUF. | P                                                                                                                     |    |
| Babyruf Aus                                                                         |                                                                                       |                                                                                              |                                                                              |                                                                                                                 |                                                                                                                       |    |
| Aus Ein Numm                                                                        |                                                                                       |                                                                                              |                                                                              |                                                                                                                 |                                                                                                                       |    |
| P                                                                                   |                                                                                       |                                                                                              |                                                                              |                                                                                                                 |                                                                                                                       |    |
| <table border="1"><tr><td>F3</td></tr></table>                                      | F3                                                                                    | <table border="1"><tr><td>08912345</td></tr><tr><td>&lt;&lt; &gt;&gt; Entf</td></tr></table> | 08912345                                                                     | << >> Entf                                                                                                      | 2. Drücken Sie <table border="1"><tr><td>F3</td></tr></table> (NUMM), und geben Sie die gewünschte Telefonnummer ein. | F3 |
| F3                                                                                  |                                                                                       |                                                                                              |                                                                              |                                                                                                                 |                                                                                                                       |    |
| 08912345                                                                            |                                                                                       |                                                                                              |                                                                              |                                                                                                                 |                                                                                                                       |    |
| << >> Entf                                                                          |                                                                                       |                                                                                              |                                                                              |                                                                                                                 |                                                                                                                       |    |
| F3                                                                                  |                                                                                       |                                                                                              |                                                                              |                                                                                                                 |                                                                                                                       |    |
| <table border="1"><tr><td>ok</td></tr></table>                                      | ok                                                                                    |                                                                                              | 3. Bestätigen Sie diese mit <table border="1"><tr><td>ok</td></tr></table> . | ok                                                                                                              |                                                                                                                       |    |
| ok                                                                                  |                                                                                       |                                                                                              |                                                                              |                                                                                                                 |                                                                                                                       |    |
| ok                                                                                  |                                                                                       |                                                                                              |                                                                              |                                                                                                                 |                                                                                                                       |    |

##### *Babyruf aktivieren*

- |                                                |                                                                                       |                                                                                       |              |                                                 |                                                                                                                                                                                    |    |    |
|------------------------------------------------|---------------------------------------------------------------------------------------|---------------------------------------------------------------------------------------|--------------|-------------------------------------------------|------------------------------------------------------------------------------------------------------------------------------------------------------------------------------------|----|----|
|                                                | <table border="1"><tr><td>Babyruf Aus</td></tr><tr><td>Aus Ein Numm</td></tr></table> | Babyruf Aus                                                                           | Aus Ein Numm | Sie kehren automatisch zum Ausgangsmenü zurück. |                                                                                                                                                                                    |    |    |
| Babyruf Aus                                    |                                                                                       |                                                                                       |              |                                                 |                                                                                                                                                                                    |    |    |
| Aus Ein Numm                                   |                                                                                       |                                                                                       |              |                                                 |                                                                                                                                                                                    |    |    |
| <table border="1"><tr><td>F2</td></tr></table> | F2                                                                                    | <table border="1"><tr><td>Babyruf Ein</td></tr><tr><td>Aus Ein Numm</td></tr></table> | Babyruf Ein  | Aus Ein Numm                                    | Mit <table border="1"><tr><td>F2</td></tr></table> (EIN) schalten Sie den Babyruf ein. Mit <table border="1"><tr><td>F1</td></tr></table> (AUS) können Sie ihn wieder ausschalten. | F2 | F1 |
| F2                                             |                                                                                       |                                                                                       |              |                                                 |                                                                                                                                                                                    |    |    |
| Babyruf Ein                                    |                                                                                       |                                                                                       |              |                                                 |                                                                                                                                                                                    |    |    |
| Aus Ein Numm                                   |                                                                                       |                                                                                       |              |                                                 |                                                                                                                                                                                    |    |    |
| F2                                             |                                                                                       |                                                                                       |              |                                                 |                                                                                                                                                                                    |    |    |
| F1                                             |                                                                                       |                                                                                       |              |                                                 |                                                                                                                                                                                    |    |    |

## Sonderfunktionen

---

### *Babyruf auslösen*



0000	Baby stumm
------	---------------

Wenn Sie nun den Hörer abnehmen, so zeigt Ihnen nebenstehendes Display, daß der Babyruf aktiviert ist.



08912345	stumm
----------	-------

Durch Betätigen einer beliebigen Zifferntaste wird der Babyruf ausgelöst.



**Sie können trotz aktiviertem Babyruf bei aufliegendem Hörer wählen und Telefongespräche führen.**

## 9 Allgemeine Hinweise / Garantiebedingungen

### *Allgemeine Hinweise*

Dieses Telefon ist mit dem CE-Zeichen ausgestattet und entspricht den zur Zeit geltenden deutschen und europäischen Normen. Gegenseitige Störungen mit anderen elektronischen Geräten sind damit normalerweise ausgeschlossen, wenn diese ebenfalls den gültigen Normen entsprechen. Im Störfall rufen Sie bitte die Hotline an. Das Gerät ist für den Betrieb am normalen analogen Hauptanschluß der TELEKOM vorgesehen. Es kann auch an Nebenstellenanlagen betrieben werden. Aufgrund der Vielzahl von verschiedenartigen Nebenstellenanlagen können wir nicht die einwandfreie Funktion des Gerätes an jeder dieser Anlagen garantieren. Sollten Sie hierzu Fragen haben, so bitten wir Sie, sich an den Lieferanten der entsprechenden Anlage zu wenden.

### *Reinigen*

Ihr Telefon reinigen Sie am besten mit einem feuchten Tuch. Verwenden Sie auf keinen Fall Sprays, zuviel Flüssigkeit oder Reiniger, die Scheuermittel, Alkohol, Spiritus oder Lösungsmittel (z.B. Terpentin) enthalten.

### *Garantiebedingungen*

Dieses Gerät wurde mit großer Sorgfalt hergestellt und geprüft. Wir leisten Garantie von 12 (zwölf) Monaten, gerechnet vom Tag des Kaufs. Nachweis ist der Kaufbeleg.

Innerhalb der Garantiezeit werden alle Mängel, die auf Material- oder Herstellungsfehler zurückzuführen sind, kostenlos durch den Vertragskundendienst beseitigt.

Wir behalten uns vor, bei Reklamationen die defekten Teile auszubessern oder zu ersetzen oder das Gerät auszutauschen.

Der Garantieanspruch erlischt bei Eingriffen durch den Käufer oder durch Dritte. Schäden, die durch unsachgemäßen Gebrauch oder Verschleiß entstehen, fallen nicht unter die Garantieleistung.

Die Garantie umfaßt nicht Verbrauchsmaterialien und auch nicht diejenigen Mängel, die den Wert oder die Gebrauchstauglichkeit des Telefons nur unerheblich beeinträchtigen.

Ihre Garantieansprüche können Sie auch direkt beim Loewe Vertragskundendienst geltend machen.

## 10 Hilfe bei Störungen / Was tun, wenn...

### *Hilfe bei Störungen*

Nicht bei jeder Störung handelt es sich um einen Defekt des Gerätes. Wenn Sie einfache Fehlerursachen (siehe Tabelle nächste Seite) erkennen und beseitigen können, sparen Sie unter Umständen Zeit und Geld.

Führen Sie aber keine Reparaturen im Gerät selbst aus.

Überprüfen Sie, ob alle Stecker eingerastet und kein Kabel beschädigt ist. Alle Kabel sind an beiden Enden steckbar und lassen sich leicht austauschen.

Falls Sie weiterhin Probleme haben sollten wenden Sie sich an Ihren Telefonhändler, oder rufen Sie unsere Hotline an:

werktags von 8.00 Uhr bis 18.00 Uhr

**Telefon: 0180-522-1803**

Der Vertragskundendienst gibt Ihnen gerne Auskunft. Halten Sie bitte Bezeichnung, Artikelnummer, Seriennummer und Kaufdatum bereit.

Im Reparaturfall bringen Sie das Gerät zu Ihrem Telefonhändler oder schicken es komplett mit Verpackung und Original-Kaufbeleg an:

Loewe Binatone  
Vertragskundendienst  
Schulz Electronic GmbH  
Fischbach, Am Schrötla 2a  
96317 Kronach

Bei Rückfragen zur Reparatur:  
Tel. 0180-522-1805  
Fax 09261/99412

Bitte füllen Sie im Reparaturfall die beigefügte Fehlermeldung möglichst genau und detailliert aus und legen diese dem Gerät bei.



## Hilfe bei Störungen / Was tun, wenn...

### Was tun, wenn...

Probleme - Telefon	Mögliche Abhilfe
Das Telefon wählt nicht.	Auf richtiges Wahlverfahren einstellen (siehe S. 6).
Telefon klingelt nicht.	Lautstärke der Klingel einstellen (siehe S. 6).
Taste Ⓜ hat an Nebenstellenanlagen und am Hauptanschluß keine Funktion.	Die Zeit für die Flash-Funktion einstellen (siehe S. 9). Die Funktion Erde wird nicht unterstützt.
Fehlerhafte Wahlwiederholung und Telefonregisterwahl bei Nebenstellenanlage.	Amtskennziffer nicht eingestellt (siehe S. 8).
Keine Einstellungen mehr möglich, weil PIN vergessen.	Löschen Sie alle Speicher, indem Sie Telefonkabel <b>und</b> Batterie 30 min. herausnehmen, oder rufen Sie den Vertragskundendienst an.
Keine Funktion bei aufgelegtem Hörer.	Überprüfen Sie die Batterie.
Wahlabbruch bei automatischer Wahlwiederholung.	Amtskennziffer eingeben (siehe S. 8). Besetzttonerkennung ausschalten eingeben (siehe S. 8).
Das Telefon reagiert nicht auf Tasteneingabe.	Telefonleitung abziehen und Batterie ca. 30 Min. herausnehmen. Alle Speicher werden gelöscht!
AWADo oder Zweitwecker funktioniert nicht.	Dieses Telefon besitzt keine W-Ader. Eventuell elektronische AWADo einsetzen.
Nach Austausch des Anschlußkabels zur Telefon-Dose keine Telefon-Funktion mehr.	Kontaktbelegung des ausgetauschten Kabels ist nicht identisch mit der des Originalkabels. Fragen Sie Ihren Fachhändler oder Service nach dem richtigen Kabel. Belegung der Stecker des TAE-F-Anschlußkabels: <div style="text-align: center;"> <p>TAE-Stecker F-codiert      Western-Stecker</p> <p>Lb      La      Lb      La</p> </div>

## Index

---

### 11 Index

- Amtskennziffer 9
- Babyruf 27
  - aktivieren 27
  - Rufnummer eingeben 27
- Besetzzeichen
  - erkennen 8
- Display 4
- Fehlfunktion 30
  - Fehlerliste 31
- Freisprechen 20
- Funktionstasten 4
- Gebührenerfassung
  - Gesamtkosten 24
  - Konten einrichten 24
- Geräteübersicht 1
- Grundeinstellungen 6
- Hook-Flash 9
- Kettenwahl 14
- Klingel
  - Lautstärke 7
  - Tonfolge 6
- Kundendienst 30
- Lauthören 21
- Lautstärke
  - Hörer 22
  - Klingel 7
  - Lautsprecher 22
- Menüs
  - Überblick 4
- Menüstruktur 5
- Mikrofon
  - stumm schalten 21
- Namen eintragen 11
- Pause-Funktion 19
- PIN
  - vergeben 7
- Rückfragetaste 9
- Rufnummernsperrung 25
  - Rufnummer eingeben 25
  - Telefon-Gesamtsperre 26
- Rufnummernsperrung
  - aktivieren 26
  - deaktivieren 26
- TAE-Kabel 3
- Tastenklick 7
- Telefonbuch 10
  - alle Einträge löschen 13
  - Anzahl der Einträge 13
  - Auto-merken 10
  - Eintrag aufnehmen 10
  - Eintrag bearbeiten 12
  - Eintrag löschen 12
- Telefonkonten 24
- Telefonregister
  - wählen 14
- Wählen
  - automatische Wahlwiederholung 18
  - bei aufliegendem Hörer 15
  - über Telefonregister 14
  - Wahlwiederholung 15
- Wahlleiste 4
- Wahlverfahren
  - Impulswahl 6
  - zeitweilig auf Tonwahl umstellen 19
  - Tonwahl 6
  - Wechsel 6
- Wahlvorbereitung 17
- Wahlwiederholung 15
  - Einträge ändern 16
  - Einträge löschen 16
  - ins Register übernehmen 17



Komfort-Telefon  
**Loewe AlphaTel 2200 F / LB601**  
Art. Nr. 57171  
Stand: 06/97

Loewe Binatone GmbH

233-90322.921

Liefermöglichkeit und technische  
Änderungen vorbehalten

**LOEWE.**